

English	page 3
Figures	page 12
Français	page 4
Figures	page 12
Deutsch	Seite 5
Abbildungen	Seite 12
Nederlands	pagina 6
Figuren	pagina 12
Español	página 7
Figuras	página 12
Italiano	pagina 8
Figure	pagina 12
Norsk	side 9
Figurer	side 12
Dansk	side 10
Figurer	side 12
Svenska	sida 11
Figurer	sida 12
Suomi	sivu 13
Kuvat	sivu 12

English

Important

- The battery pack contains a special battery (type: Philips 22 EM 5500) which has already been mounted and connected. If this battery has to be replaced, make sure that the same type is used.

INSTALLATION

- The package contains the following accessories:
 - Battery pack
 - Mains charger
 - 2 × Mounting clamp.
- Put the on/off switch of your CD 555 in position 'off'.
- Mount the two co-supplied clamps onto your CD 555 (Fig. 1).
- Place the battery pack correctly in the hook of your CD 555 (Fig. 2).
- Now press the battery pack firmly against the CD 555.
- Press the two clamps you just mounted against the battery pack until you feel them snap into place (Fig. 3).
- Your CD 555 is now ready for battery operation.

Important: If the battery pack is used for the first time, the battery should be charged before proceeding to battery use.

CHARGING THE BATTERY PACK

- Put the on/off switch of your CD 555 into position 'off'.
- The battery pack can be charged loose from your CD 555.
- Open the cover plate at the rear of your battery pack by loosening the locks (both right and left) by means of a coin. Push the coin in the appropriate slot and lift it slightly. The cover plate will become detached from the rear (Fig. 4).
- Pull the plug of the battery out of the contact socket of the battery pack (Fig. 5).
- Insert the battery plug in the coupling socket of the charger (Fig. 6).
- Put the plug of the charger into the mains. The red lamp on the charger will light up.

Important: Voltage adapter (only in special versions) For setting the correct operating voltage. The adapter should indicate the mains voltage. **Check the level of this adapter before connecting the unit to the mains.**

- When the battery has been charged, the red lamp will go off.
- Pull the plug of the charger out of the mains.
- Disconnect the plug of the battery from the coupling socket of the charger.
- Now reinsert the battery plug in the contact socket of the battery pack.
- Replace the cover plate in the rear of the battery pack and press it until you feel it snap into place.
- Your CD 555 is ready again for battery operation.

EXTRA POSSIBILITIES

- The CD 555 can be connected to the 12 V battery of your car via a special input socket on the rear of the battery pack. For this purpose, a special supply cable, type SBC 010 (4822 321 20361), is obtainable from your dealer or service organization.
- If you have an extra battery at your disposal (type Philips 22 EM 5500), you can charge it loose from the battery pack. To replace the battery, open the rear cover of the battery pack. Undo the two knurled nuts and remove the clamping plate. Pull the battery plug out of the contact socket. Replace the battery. Insert the plug of the new battery in the contact socket. Replace the clamping plate and tighten the knurled nuts. Close the rear cover of the battery pack. Recharge the old battery. In this way your CD 555 is always ready for battery operation.

TECHNICAL DATA

(Subject to modification)

- Output voltage power unit

V	A
- 22:	0.050
- 9:	0.140
+ 5:	0.650
+ 9:	0.110
+ 12:	1.000
+ 12:	1.400
+ 17:	0.064

Français

Important

● L'alimentation comporte une pile spéciale (type Philips 22 EM 5500) déjà montée et connectée. Assurez-vous, le cas échéant de la remplacer par le même type de pile.

INSTALLATION

- L'emballage comporte les éléments suivants:
 - l'alimentation même
 - le chargeur
 - 2 x pinces servant au montage.
 - Mettez le commutateur marche/arrêt de votre CD 555 en position 'arrêt'.
 - Placer les deux pinces de montage au CD 555 (Fig. 1).
 - Accrochez l'alimentation à la position convenable dans votre CD 555 (Fig. 2).
 - Bien presser l'alimentation contre le CD 555.
 - Coincez les deux pinces contre l'alimentation jusqu'à ce que vous entendiez le déclic (Fig. 3).
 - Votre CD 555 est prêt à l'utilisation avec alimentation.
- Attention! En cas de toute première utilisation du 'battery pack', charger la batterie avant de passer à l'utilisation en position batterie.**

COMMENT CHARGER L'ALIMENTATION

- Positionnez le commutateur marche/arrêt de votre CD 555 sur 'arrêt'.
 - L'alimentation est rechargeable en dehors du CD 555.
 - À l'aide d'une pièce de monnaie ouvrir le verrou à la gauche et à la droite de la plaquette arrière de l'alimentation. Insérez la pièce de monnaie dans fente et la soulever, la plaquette se détachera (Fig. 4).
 - Enlevez la fiche de la prise sur l'alimentation (Fig. 5).
 - Insérez la fiche de l'alimentation dans la prise du chargeur (Fig. 6).
 - Mettez la prise du chargeur au secteur. La lampe rouge du chargeur s'allumera.
- Important:** Sélecteur de tension (seulement sur versions spéciales)
Pour le réglage de la tension de fonctionnement sur la valeur correcte. Le sélecteur doit indiquer la tension du secteur. **Contrôlez l'état de ce sélecteur avant de brancher l'appareil sur la tension secteur.**
- L'alimentation étant chargée, cette lampe s'éteindra.
 - Enlevez la fiche de la prise du secteur.
 - Otez la fiche de la prise sur le chargeur.
 - Réinsérez la fiche de la batterie dans la prise de l'alimentation.
 - Remettez la plaquette à l'arrière de l'alimentation et la presser jusqu'à ce que vous entendiez le déclic.
 - Votre CD 555 est à nouveau prêt à l'emploi avec alimentation.

AUTRES APPLICATIONS

- Une prise supplémentaire à l'arrière l'alimentation permet de raccorder le CD 555 à une batterie de 12 V d'une auto. Votre revendeur ou l'organisation Service locale livrera à cet effet un cordon spécial, type SBC 010 (4822 321 20361).
- Si vous possédez une batterie de type Philips 22 EM 5500 vous pouvez la charger séparément. Pour ce faire, ouvrir le compartiment arrière de l'alimentation, et, le cas échéant, remplacer la batterie. Dévissez les deux écrous moletés et ôtez la plaquette de bridage. Enlever la fiche de la prise de l'alimentation. Remplacer la batterie. Insérez la fiche dans la prise de la nouvelle batterie. Remettre la plaquette de bridage et les écrous moletés. Fermer le compartiment arrière de l'alimentation. Recharger l'ancienne batterie. Le CD 555 sera ainsi toujours prêt à l'emploi sur alimentation.

CARACTÉRISTIQUES TECHNIQUES

(Sujet à modification sans préavis)

- Tension de sortie d'alimentation
- | V | A |
|-------|-------|
| - 22: | 0,050 |
| - 9: | 0,140 |
| + 5: | 0,650 |
| + 9: | 0,110 |
| + 12: | 1,000 |
| + 12: | 1,400 |
| + 17: | 0,064 |

Deutsch

Wichtig

● Der Batterieblock enthält eine Sonderbatterie (Philips Typ 22 EM 5500) die bereits montiert und angeschlossen ist. Es ist dafür zu sorgen, daß bei etwaigem Austausch der gleiche Typ eingesetzt wird.

EINBAU

- In der Verpackung befinden sich folgende Zubehörteile:
 - Batterieblock
 - Netzladegerät
 - 2 x Einbauklammer.
 - Den Ein/Aus-Schalter Ihres CD 555 in die Stellung 'aus' bringen.
 - Die beiden mitgelieferten Klammern an Ihrem CD 555 befestigen (Bild 1).
 - Den Batterieblock in der richtigen Stellung in den Haken Ihres CD 555 stellen (Bild 2).
 - Nun den Batterieblock kräftig an den CD 555 drücken.
 - Die beiden gerade befestigten Klammern an den Batterieblock drücken, bis Sie spüren, daß sie an ihrer Stelle einschnappen (Bild 3).
 - Ihr CD 555 ist nun für Batteriebetrieb fertig.
- Wichtig: Wenn der Energieblock zum ersten Male benutzt wird, muß der Akkumulator aufgeladen werden, bevor auf den Einsatz der Batterie umgeschaltet wird.**

AUFLADEN DES BATTERIEBLOCKS

- Den Ein/Aus-Schalter Ihres CD 555 in die Stellung 'aus' bringen.
 - Unabhängig von Ihrem CD 555 läßt sich der Batterieblock aufladen.
 - Die Verschußplatte auf der Rückseite Ihres Batterieblocks öffnen, dadurch daß die Verriegelung (sowohl rechts als auch links) mittels einer Münze gelöst wird. Die Münze in den dafür bestimmten Schlitz drücken und die Münze ein wenig anheben. Die Verschußplatte löst sich nun von der Rückseite los (Bild 4).
 - Den Batteriestecker aus der Kontaktbuchse des Batterieblocks ziehen (Bild 5).
 - Den Batteriestecker mit dem Gegenstecker des Ladegeräts verbinden (Bild 6).
 - Den Stecker des Ladegeräts in die Netzbuchse einstöpseln. Die rote Lampe am Ladegerät leuchtet nun auf.
- Wichtig:** Spannungswähler (nur bei speziellen Ausführungen)
Zum Einstellen der richtigen Netzspannung. Der Schalter muß die Spannung des Lichtnetzes anzeigen. **Kontrollieren Sie die Stellung dieses Schalters vor dem Anschließen des Geräts an das Lichtnetz.**
- Wenn die Batterie geladen ist, erlischt die rote Lampe.
 - Den Stecker des Ladegeräts von der Netzbuchse trennen.

- Den Batteriestecker vom Gegenstecker des Ladegeräts trennen.
- Den Batteriestecker wieder in die Kontaktbuchse des Batterieblocks einstöpseln.
- Die Verschußplatte wieder in die Rückseite des Batterieblocks stellen und sie so andrücken, bis Sie spüren, daß sie an ihrer Stelle einschnappt.
- Ihr CD 555 ist nun wieder für Batteriebetrieb fertig.

WEITERE MÖGLICHKEITEN

- Über eine Sondereingangsbuchse, die sich auf der Rückseite des Batterieblocks befindet, können Sie den CD 555 an die 12-Volt-Batterie Ihres Wagens anschließen. Zu diesem Zweck ist ein Sonderversorgungskabel, Typ SBC 010 (Code-Nr. 4822 321 20361), bei Ihrem Händler oder Ihrer Service-Organisation erhältlich.
 - Wenn Sie über eine zusätzliche Batterie (Philips Typ 22 EM 5500) verfügen, können Sie sie unabhängig von dem Batterieblock aufladen. Zum Auswechseln der Batterie ist die Rückklappe des Batterieblocks zu öffnen.
- Die beiden Rändelmuttern lösen und die Klemmplatte fortnehmen. Den Batteriestecker aus der Kontaktbuchse ziehen. Die Batterie auswechseln. Den Stecker der neuen Batterie in die Kontaktbuchse einstöpseln. Die Klemmplatte wieder befestigen und die Rändelmuttern anziehen.
- Die Rückklappe des Batterieblocks schließen. Die alte Batterie wieder aufladen. In dieser Weise bleibt Ihr CD 555 für Batteriebetrieb bereit.

TECHNISCHE DATEN

(Änderungen vorbehalten)

- Ausgangsspannung Stromversorgungseinheit
- | V | A |
|-------|-------|
| - 22: | 0,050 |
| - 9: | 0,140 |
| + 5: | 0,650 |
| + 9: | 0,110 |
| + 12: | 1,000 |
| + 12: | 1,400 |
| + 17: | 0,064 |

Nederlands

Belangrijk

● In de battery pack zit een speciale accu (type Philips 22 EM 5500) welke reeds gemonteerd en aangesloten is. Zorg ervoor dat bij eventuele vervanging hetzelfde type wordt gebruikt.

INSTALLEREN

- In de verpakking zitten de volgende toebehoren:
 - Battery pack
 - Netopladaapparaat
 - 2 x Montage klem.
- Zet de aan/uit schakelaar van uw CD 555 in de stand 'uit'.
- Monteer de twee meegeleverde klemmen aan uw CD 555 (Fig. 1).
- Plaats de battery pack in de juiste stand in de haak van uw CD 555 (Fig. 2).
- Druk de battery pack nu stevig tegen de CD 555 aan.
- Druk de twee zojuist gemonteerde klemmen tegen de battery pack aan, totdat u ze op hun plaats voelt klikken (Fig. 3).
- Uw CD 555 is nu gereed voor batterij gebruik.
Belangrijk: Indien de battery pack voor de eerste keer gebruikt wordt, dient de accu opgeladen te worden, alvorens tot batterij-gebruik over te gaan.

OPLADEN VAN DE BATTERY PACK

- Zet de aan/uit schakelaar van uw CD 555 in de stand 'uit'.
- Battery pack kan worden opgeladen los van uw CD 555.
- Open de afsluitplaat op de achterkant van uw battery pack door de vergrendeling (zowel rechts als links) d.m.v. een muntstuk los te maken. Druk het muntstuk in de daarvoor bestemde gleuf en licht het muntstuk enigszins op. De afsluitplaat komt nu los van de achterkant (Fig. 4).
- Trek de stekker van de accu uit de contactbus van de battery pack (Fig. 5).
- Sluit de stekker van de accu aan op de contrastekker van het oplaadapparaat (Fig. 6).
- Steek de stekker van het oplaadapparaat in het lichtnet. Het rode lampje op het oplaadapparaat licht nu op.
Belangrijk: Spanningsomschakelaar (alleen in speciale uitvoeringen)
Voor het instellen van de juiste bedrijfsspanning. De schakelaar moet de spanning van het lichtnet aangeven.
Controleer de stand van deze schakelaar alvorens het apparaat met het lichtnet te verbinden.
- Als de accu is opgeladen dooft het rode lampje.
- Trek de stekker van het oplaadapparaat uit het lichtnet.
- Trek de stekker van de accu los van de contrastekker van het oplaadapparaat.

- Steek de stekker van de accu weer in de contactbus van de battery pack.
- Plaats de afsluitplaat weer in de achterkant van de battery pack en druk deze zodanig aan, totdat u hem op zijn plaats voelt klikken.
- Uw CD 555 is nu weer gereed voor batterij gebruik.

EXTRA MOGELIJKHEDEN

- Via een speciale ingangsbuss, welke zich op de achterkant van de battery pack bevindt, kunt u de CD 555 aansluiten op de 12 Volt accu van uw auto. Voor dit doel is een speciale voedingskabel, type SBC 010, (4822 321 20361) verkrijgbaar bij uw handelaar of service organisatie.
- Indien u in het bezit bent van een extra accu (type Philips 22 EM 5500), kunt u deze los van de battery pack opladen. Open voor het verwisselen van de accu de achterklep van de battery pack. Draai de twee kartelmoeren los en neem de klemplaat weg. Trek de stekker van de accu uit de contactbus. Vervissel de accu. Steek de stekker van de nieuwe accu in de contactbus. Breng de klemplaat weer aan en draai de kartelmoeren vast. Sluit de achterklep van de battery pack. Laad de oude accu weer op. Op deze manier blijft uw CD 555 gereed voor batterij gebruik.

TECHNISCHE GEGEVENS

(Wijzigingen voorbehouden)

- Uitgangsspanning voedingseenheid
- | V | A |
|-------|-------|
| - 22: | 0,050 |
| - 9: | 0,140 |
| + 5: | 0,650 |
| + 9: | 0,110 |
| + 12: | 1,000 |
| + 12: | 1,400 |
| + 17: | 0,064 |

Español

Importante

● En el portapilas se encuentra un acumulador especial Philips del tipo 22 EM 5500 que viene ya montado y conectado. En caso de substitución procure que sea reemplazado por otro del mismo tipo.

INSTALACIÓN

- En el embalaje se encuentran los siguientes accesorios:
 - Portapilas
 - Cargador de red
 - 2 x grapas de sujeción.
- Ponga el interruptor de su CD 555 en la posición 'off'.
- Monte las dos grapas suministradas en su CD 555 (Fig. 1).
- Coloque el portapilas en la posición correcta en su CD 555 (Fig. 2).
- Empuje ahora firmemente el portapilas contra el CD 555.
- Empuje las dos grapas que acaba de montar contra el portapilas hasta notar que han encajado (Fig. 3).
- El CD 555 queda así listo para uso con pilas.
Importante: Si se usa por primera vez el portapilas, cargue el acumulador antes de pasar al uso con pilas.

MODO DE CARGAR EL PORTAPILAS

- Ponga el interruptor del CD 555 en la posición 'off'.
- El portapilas puede cargarse fuera de su CD 555.
- Abra la tapa en la parte posterior del portapilas aflojando con una moneda el sujetador (a la izquierda y a la derecha). Introduzca la moneda en la ranura correspondiente y levante un poco la moneda. La tapa se soltará de la parte posterior (Fig. 4).
- Saque la clavija del acumulador del enchufe del portapilas (Fig. 5).
- Inserte la clavija del acumulador en la contraclavija del cargador (Fig. 6).
- Inserte la clavija del cargador en un enchufe de red. La lámpara roja del cargador se enciende.
Importante: Selector de tensión (sólo en modelos especiales)
Ajuste de la tensión de red correcta. El conmutador debe indicar la tensión de red. **Compruebe la posición de este selector antes de conectar el aparato a la red.**
- Cuando el acumulador está cargado esta lámpara roja se apaga.
- Saque ahora la clavija del cargador del enchufe de red.
- Saque la clavija del acumulador de la contraclavija del cargador.
- Vuelva a insertar la clavija del acumulador en el enchufe del portapilas.
- Vuelva a poner la tapa en la parte posterior del

portapilas haciendo presión sobre ella hasta que encaje en su sitio.

- Su CD 555 vuelva ahora a estar listo para uso con pilas.

POSIBILIDADES ADICIONALES

- Por medio de una entrada especial que hay en el lado posterior del portapilas puede Ud. conectar el CD 555 a la batería de 12 Voltios de su automóvil. Su distribuidor u organización de servicio local le proporcionará el cable especial de alimentación, tipo SBC 010 (4822 321 20361) que para ello necesita.
- Si tiene Ud. un acumulador extra (tipo Philips 22 EM 5500) podrá cargarlo independientemente del portapilas. Para substituir el acumulador abra la tapa posterior del portapilas. Afloje las dos tuercas moleteadas y retire la placa de sujeción. Saque del enchufe la clavija del acumulador y reemplace éste. Inserte la clavija del nuevo acumulador en el enchufe, ponga la placa de sujeción otra vez en su sitio y apriete las tuercas moleteadas. Cierre la tapa posterior del portapilas. Cargue otra vez el acumulador viejo. De este forma su CD 555 permanece listo para uso con pilas.

DATOS TÉCNICOS

(Sujetos a modificación sin previo aviso)

- Tensión de salida de alimentación
- | V | A |
|-------|-------|
| - 22: | 0,050 |
| - 9: | 0,140 |
| + 5: | 0,650 |
| + 9: | 0,110 |
| + 12: | 1,000 |
| + 12: | 1,400 |
| + 17: | 0,064 |

Italiano

Importante

● Nell'unità di alimentazione è già inserita e collegata una batteria speciale (tipo Philips 22 EM 5500). Alla sostituzione assicuratevi d'inserirne una dello stesso tipo.

INSTALLAZIONE

- Nell'imballaggio troverete i seguenti accessori:
 - Unità di alimentazione
 - Unità di ricarica
 - 2 x morsetti di montaggio.
- Mettete l'interruttore acceso/spento del vostro lettore CD 555 nella posizione 'spento'.
- Montate i due morsetti in dotazione al vostro lettore CD 555 (Fig. 1).
- Agganciate l'unità di alimentazione nella posizione corretta al vostro lettore CD 555 (Fig. 2).
- Spingete l'unità di alimentazione fermamente contro il lettore CD 555.
- Spingete i morsetti appena montati contro l'unità di alimentazione fino a quando sentirete scattarli al loro posto (Fig. 3).
- A questo punto l'unità di alimentazione è pronta per l'uso.

Importante: Utilizzando l'unità di alimentazione per la prima volta sarà necessario caricare prima la batteria.

RICARICA DELL'UNITÀ DI ALIMENTAZIONE

- Mettete l'interruttore acceso/spento del vostro lettore CD 555 nella posizione 'spento'.
 - È possibile ricaricare la batteria separata dal vostro lettore CD 555.
 - Aprite il coperchio dalla parte posteriore dell'unità di alimentazione disimpegnando il bloccaggio a sinistra e destra introducendo una moneta nella fessura apposita e sollevandola leggermente in modo che il coperchio si stacchi (Fig. 4).
 - Togliete la spina della batteria dalla presa dell'unità di alimentazione (Fig. 5).
 - Collegare la spina della batteria alla contraspina dell'unità di ricarica (Fig. 6).
 - Inserite la spina dell'unità di ricarica nella presa di corrente. Si accende la spia rossa sull'unità di ricarica.
- Importante:** Cambiatensione (solamente di applicazione per versioni speciali)
Per adattare l'apparecchio alla tensione di rete. **Prima di collegare l'apparecchio alla rete controllate la posizione di questo interruttore.**
- La spia rossa si spegne quando la batteria è ricaricata.
 - Togliete la spina dell'unità di ricarica dalla presa di corrente.
 - Separate la spina della batteria dalla contraspina dell'unità di ricarica.

- Infilate la spina della batteria nuovamente nella presa dell'unità di alimentazione.
- Rimettete il coperchio dalla parte posteriore al suo posto e spingetelo fermamente fino a quando sentirete uno scatto.
- A questo punto il vostro lettore di CD 555 può essere alimentato dall'unità ricaricata.

POSSIBILITÀ SUPPLEMENTARI

- La presa speciale che si trova dalla parte posteriore dell'unità di alimentazione permette il collegamento del vostro lettore CD 555 alla batteria di 12 V della vostra vettura. Per questo scopo il vostro rivenditore o l'organizzazione di servizio può fornirvi uno speciale cavo di alimentazione, tipo SBC 010 (4822 321 20361).
 - Quando disponete di una batteria supplementare (tipo Philips 22 EM 5500) è possibile ricaricarla separatamente dall'unità di alimentazione. Per la sostituzione, aprite il coperchio dalla parte posteriore dell'unità di alimentazione. Svitare i due dadi zigrinati ed asportate la piastra di serraggio. Togliete la spina della batteria dalla presa. Sostituire le batterie. Introducete la spina della nuova batteria nella presa. Rimettete la piastra di serraggio ed avvitate i dadi zigrinati.
 - Richiudete il coperchio dalla parte posteriore dell'unità di alimentazione. Ricaricate la batteria sostituita.
- In questa maniera disponete sempre di una batteria carica per alimentare il vostro lettore CD 555.

DATA TECNICI

(Soggetti a variazioni senza preavviso)

- Tensione d'uscita di alimentazione
- | V | A |
|-------|-------|
| - 22: | 0,050 |
| - 9: | 0,140 |
| + 5: | 0,650 |
| + 9: | 0,110 |
| + 12: | 1,000 |
| + 12: | 1,400 |
| + 17: | 0,064 |

Norsk

Viktig

● Batteripakken inneholder et spesialbatteri (type Philips 22 EM 5500) som allerede er montert og tilkoblet. Hvis dette batteri må skiftes, forviss Dem om at samme type batteri blir benyttet.

INSTALLASJON

- Pakken inneholder følgende:
 - Batteripakken
 - Ladeenhet
 - 2 x Festeklammere.
 - Sett bryteren på/av på Deres CD 555 i stillingen 'av'.
 - Plasser festeklamrene på Deres CD 555 (Fig. 1).
 - Plasser batteripakken i opphengspunktet på Deres CD 555 (Fig. 2).
 - Trykk så batteripakken inn mot CD 555.
 - Press festeklamrene De nettopp monterte mot batteripakken inntil et klikk forteller at de er på plass (Fig. 3).
 - Deres CD 555 er nå klar for batteridrift.
- Viktig: Batteriet i batteripakken må lades før De tar det i bruk første gang.**

LADING AV BATTERIPAKKEN

- Sett bryteren på/av på Deres CD 555 i stillingen 'av'.
 - Batteripakken kan lades uavhengig av Deres CD 555.
 - Åpne dekkplaten på baksiden av batteripakken ved å løsne låsene (både høyre og venstre) ved hjelp av en mynt. Plasser mynten i sporet og løft den forsiktig. Dekkplaten kan nå løsnes fra baksiden (Fig. 4).
 - Trekk batteripluggen ut av kontakten i batteripakken (Fig. 5).
 - Sett batteriets plugg inn i ladeenhetens kontakt (Fig. 6).
 - Plugg ladeenheten til lysnettet. Den røde lampe på laderen tennes.
- Viktig:** Spenningsomkobler (bare for spesielle versjoner)
For omkobling til riktig nettspenning. Nettspenningen vises på omkobleren. **Kontroller innstillingen av omkobleren før enheten tilkobles lysnettet.**
- Den røde lampe slukker når batteriet er fulladet.
 - Trekk ladeenhetens plugg ut av stikkkontakten.
 - Trekk batteripluggen ut av ladeenhetens kontakt.
 - Sett batteripluggen tilbake i kontakten i batteripakken.
 - Sett dekkplaten tilbake på baksiden av batteripakken og gi den et trykk til den med et klikk kommer på plass igjen.
 - Deres CD 555 er igjen klar for batteridrift.

EKSTRA MULIGHETER

- Deres CD 555 kan kobles til et 12 batteri i Deres bil ved hjelp av en spesiell kontakt på baksiden av batteripakken. Til dette trengs en spesialkabel, type

SBC 010, (4822 321 20361), som De kan få hos forhandleren eller vår serviceavdeling.

- Hvis De har et ekstra batteri til Deres disposisjon (type Philips 22 EM 5500), kan dette lades uavhengig av batteripakken. For å skifte batteriet, må batteripakkens bakre dekkplate åpnes. Skru løs de to riflede muttere og fjern festeplaten. Trekk batteripluggen ut av kontakten. Skift batteriet. Sett pluggen til det nye batteri i kontakten. Legg festeplaten tilbake og skru til de riflede muttere. Lukk igjen bakdekslet på batteripakken. Sett det gamle batteri til lading. På denne måte er Deres CD 555 alltid klar for batteridrift.

TEKNISKE DATA

(Kan endres uten varsel)

- Utgangsspenninger
- | V | A |
|-------|-------|
| - 22: | 0,050 |
| - 9: | 0,140 |
| + 5: | 0,650 |
| + 9: | 0,110 |
| + 12: | 1,000 |
| + 12: | 1,400 |
| + 17: | 0,064 |

Dansk

Vigtigt

● Batterisættet indeholder et specielt batteri (type Philips 22 EM 5500) som allerede er monteret og tilsluttet. Hvis batteriet skal udskiftes, bør man sørge for at anvende samme type.

INSTALLATION

- Pakken indeholder følgende tilbehør:
 - Batterisæt
 - Oplader
 - 2 stk monterings-klemmer.
 - Anbring Tænd/Sluk omskifteren på din CD 555 i stilling 'OFF'.
 - Monter de to medleverede klemmer på CD 555 (Fig. 1).
 - Placer batterisættet korrekt på krogene af CD 555 (Fig. 2).
 - Pres derefter batterisættet fast på CD 555.
 - Pres de to klemmer du netop har monteret på CD 555, indtil du kan mærke, at de sidder fast (Fig. 3).
 - CD 555 er nu klar til betjening ved batteridrift.
- Vigtigt: Når batterisættet anvendes første gang, skal akkumulatoren oplades før man overgår til batteridrift.**

OPLADNING AF BATTERISÆTTET

- Anbring Tænd/Sluk omskifteren på CD 555 i stilling 'OFF'.
 - Batterisættet kan oplades adskilt fra CD 555.
 - Åben dækslet på bagsiden af batterisættet ved at løsne låsemekanismen (både højre og venstre) ved hjælp af en mønt. Skub mønten ind i den tilsvarende udfærsning og løft forsigtigt: Dækpladen vil blive løsnet fra bagstykket (Fig. 4).
 - Træk stikket til batteriet ud af kontakt-bøsningen på batterisættet (Fig. 5).
 - Isæt batteri-stikket i koblings-bøsningen på laderen (Fig. 6).
 - Isæt laderens stik til stikkontakten. Den røde lampe på laderen vil lyse op.
- Vigtigt: Spændings-adaptor (kun i specielle versioner) For indstilling af korrekt spænding. Adaptor skal vise lysnetsspændingen. Undersøg indstillingen af denne adaptor før tilslutning til lysnettet.**
- Når batteriet er opladet, vil den røde lampe slukke.
 - Tag opladerens stik ud af stikkontakten.
 - Afbryd stikket til batteriet fra koblings-bøsningen på laderen.
 - Sæt stikket til batteriet på igen i kontakt-bøsningen på batterisættet.
 - Sæt dækpladen på bagsiden af batterisættet på igen og tryk, indtil du føler, at den er fastlåst.
 - Din CD 555 er igen klar til batteridrift.

EKSTRA MULIGHEDER

- CD 555 kan tilsluttes et 12 Volt batteri fra din bil via en speciel bøsning på bagsiden af batterisættet. Til dette formål skal benyttes et specielt forsyningskabel, type SBC 010 (4822 321 20361), som kan leveres af din radioforhandler.
- Hvis du har et ekstra batteri til rådighed (type Philips 22 EM 5500), kan du oplade dette adskilt fra batterisættet. For at udskifte batteriet åbnes bagpladen til batterisættet. Aftag de to riflede møtrikker og fjern låsepladen. Træk batteristykket ud af kontaktbøsningen. Udskift batteriet. Isæt stikket til det nye batteri i kontaktbøsningen. Påsæt låsepladen og fastlås med møtrikkerne. Luk bagstykket på batterisættet. Genoplad det gamle batteri. På denne måde er din CD 555 altid klar for betjening ved hjælp af batteri.

TEKNISKE DATA

(ret til ændringer forbeholdes)

- Udgangsspænding på strømforsyningsenheden
- | V | A |
|-------|-------|
| - 22: | 0,050 |
| - 9: | 0,140 |
| + 5: | 0,650 |
| + 9: | 0,110 |
| + 12: | 1,000 |
| + 12: | 1,400 |
| + 17: | 0,064 |

Suomi

Tärkeää

● Akkukotelossa on valmiiksi asennettu ja kytketty erikoisakku (Philips 22 EM 5500). Jos tämä akku joudutaan vaihtamaan, saa tilalle käyttää vain samaa tyyppiä olevaa akkua.

ASENNUS

- Pakkaus sisältää seuraavat tarvikkeet:
 - Akkukotelo
 - Laturi
 - 2 kiinnityspidikettä.
 - Katkaise CD 555:stä virta virrankytkimellä.
 - Asenna kaksi mukana olevaa pidikettä CD 555:een (kuva 1).
 - Aseta akku oikein paikalleen CD 555:ssä olevan pitimen alle (kuva 2).
 - Paina akkua nyt CD 555:tä vasten.
 - Paina juuri kiinnittämiäsi pidikkeitä akkua vasten, kunnes ne napsahtavat paikalleen (kuva 3).
 - CD 555:tä voi nyt käyttää akkujännitteellä.
- Tärkeää: Akkukotelossa oleva akku on ladattava ensin, ennen kuin laitetta voidaan käyttää akkujännitteisenä.**

AKUN LAATAMINEN

- Katkaise CD 555:stä virta virrankytkimellä.
 - Akku voidaan ladata myös CD 555:stä irrotettuna.
 - Irrota akkukotelon takakansi avaamalla reunassa olevat salvat kolikolla. Aseta kolikko pieneen rakoön ja nosta varovasti. Kansii irtoaa takalevystä (kuva 4).
 - Vedä akun pistoke irti akkukotelon liitännästä (kuva 5).
 - Yhdistä akun pistoke laturin liittimeen (kuva 6).
 - Yhdistä laturin pistoke pistorasiaan. Laturin punainen merkkivalo syttyy.
- Tärkeää: Jänniteenvalitsin (vain joissakin malleissa) Tällä valitaan oikea käyttöjännite. Valitsimen tulee osoittaa paikallista verkkojännitettä. Tarkista jänniteenvalitsimen asetus, ennen kuin yhdistät pistokkeen pistorasiaan.**
- Kun akku on ladattu täyteen, punainen merkkivalo sammuu.
 - Irrota laturin pistoke pistorasiasta.
 - Irrota akun pistoke laturin liittimestä.
 - Yhdistä akun pistoke takaisin akkukotelon liitännään.
 - Aseta akun takakansi paikalleen ja paina sitä, niin että se napsahtaa kiinni.
 - CD 555:tä voi jälleen käyttää akkujännitteellä.

MUITA KÄYTTÖMAHDOLLISUUKSIA

● CD 555 voidaan yhdistää auton 12 voltin akkuun akkukotelon takana olevan erikoisliitännän kautta. Tätä varten tarvitaan erikoisjohto, tuotenumero SBC 010

(4822 321 20361), jota on saatavissa jälleenmyyjiltä t huollosta.

● Jos käytettävissäsi on ylimääräinen akku (Philips 22 EM 5500), voit ladata sen ilman akkukotelo. Akku vaihdetaan seuraavasti: Avaa akkukotelon takakansi. Avaa kaksi mutteria ja poista kiinnityslevy. Vedä aku pistoke irti liitännästä. Vaihda akku. Työnnä uuden akun pistoke liitännään. Asenna kiinnityslevy takaisin ja kiristä mutterit. Sulje akkukotelon takakansi. Lataa vanha akku. Tällä tavalla CD 555 on aina käyttövalmiina.

TEKNISET TIEDOT

(Oikeus muutoksiin varataan)

● Virtalähteen lähtöjännite

V	A
- 22:	0,050
- 9:	0,140
+ 5:	0,650
+ 9:	0,110
+ 12:	1,000
+ 12:	1,400
+ 17:	0,064

Svenska

Viktigt

- Batterienheten innehåller ett specialbatteri (typ Philips 22 EM 5500) vilket redan är monterat och anslutet. Se till att det ersätts med samma typ om det någon gång behöver bytas ut.

MONTERING

- Paketet består av följande delar:
 - Batterienheten
 - Laddningsaggregat
 - Två monteringsklämmor
 - Ställ strömbrytaren på din CD 555 i läge 'OFF'.
 - Montera de två bifogade klämmorna på din CD 555 (Fig. 1).
 - Häng upp batterienheten i hakarna (Fig. 2).
 - Tryck batterienheten ordentligt mot CD 555.
 - Tryck de just monterade klämmorna mot batterienheten så att de snäpper in i läge (Fig. 3).
 - CD 555 är klar för batteridrift.
- Viktigt: Batteriet måste laddas innan batterienheten tas i bruk för första gången.**

LADDNING AV BATTERIENHETEN

- Ställ strömbrytaren på din CD 555 i läge 'OFF'.
 - Batterienheten behöver inte vara monterad på CD 555 när den laddas.
 - Tag bort batterienhetens bakstycke genom att trycka på höger respektive vänster låsbygel med hjälp av en slant. Skjut in slanten och lyft en aning (Fig. 4).
 - Drag ut batterikontakten ur sitt uttag på batterienheten (Fig. 5).
 - Anslut batterikontakten till laddningsaggregatets sladdkontakt (Fig. 6).
 - Anslut laddningsaggregatet till elnätet varvid den röda lampan börjar lysa på laddningsaggregatet.
- Viktigt: Kontrollera före anslutning till elnätet att den på laddningsaggregatet angivna spänningen överensstämmer med den aktuella nätspänningen. Vissa versioner är försedda med spänningsomkopplare, kontrollera i så fall att den visar rätt värde och korrigera vid behov före anslutning till elnätet.**
- Den röda lampan slocknar när batteriet är färdigladdat.
 - Drag bort laddningsaggregatet från nätkontakten.
 - Drag bort batterikontakten från laddarens sladdkontakt.
 - Sätt tillbaka batterikontakten i uttaget på batterienheten.
 - Montera tillbaka bakstycket på batterienheten. Skjut försiktigt till dess det känns att den snäpper in i läge.
 - CD 555 är klar för batteridrift.

EXTRA MÖJLIGHETER

- CD 555 kan anslutas till 12 V bilbatteri med hjälp av en speciell kabel, typ SBC 010 (4822 321 20361) som finns att tillgå hos din radiohandlare.
- Har Du tillgång till ett extra batteri (typ Philips 22 EM 5500) kan det laddas separat. Tag bort bakstycket från batterienheten och lossa de två refflade knapparna och ta bort låsplattan. Drag ut batterikontakten ur sitt uttag och byt batteri. Anslut det nya batteriets kontakt i uttaget på batterienheten. Sätt tillbaka låsplattan och drag till de refflade knapparna. Montera tillbaka bakstycket. Ladda det urladdade batteriet. På det här viset har Du alltid din CD 555 klar för användning.

TEKNISKA DATA

(Reservation för ändringar)

- Utgångsspänning batterienhet
- | V | A |
|-------|-------|
| - 22: | 0,050 |
| - 9: | 0,140 |
| + 5: | 0,650 |
| + 9: | 0,110 |
| + 12: | 1,000 |
| + 12: | 1,400 |
| + 17: | 0,064 |

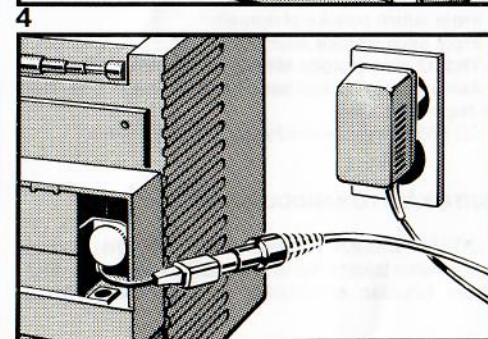
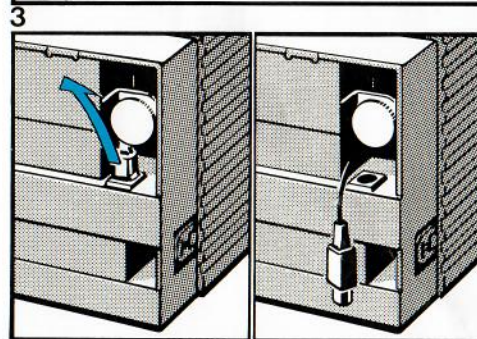
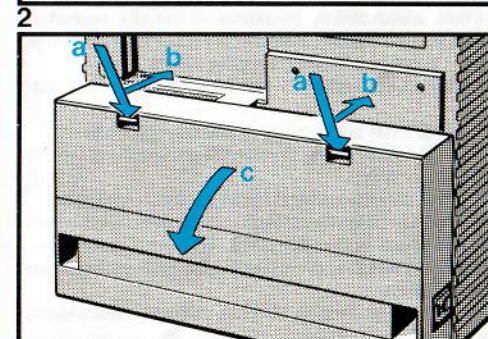
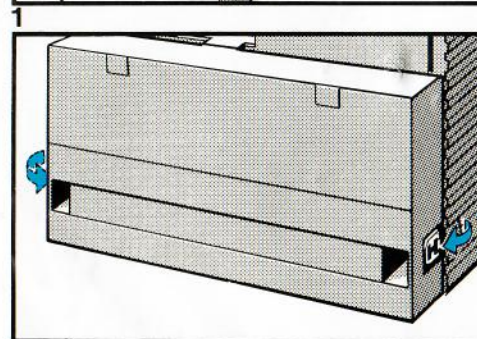
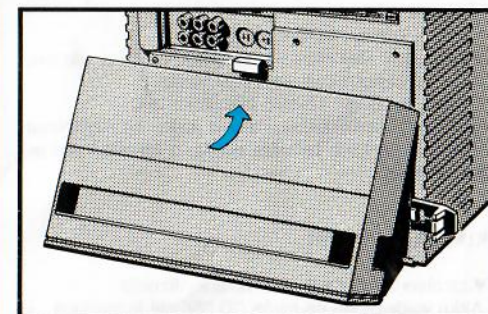
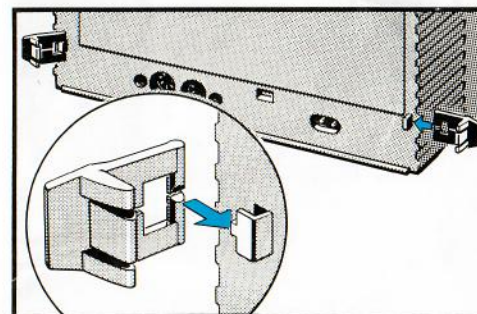
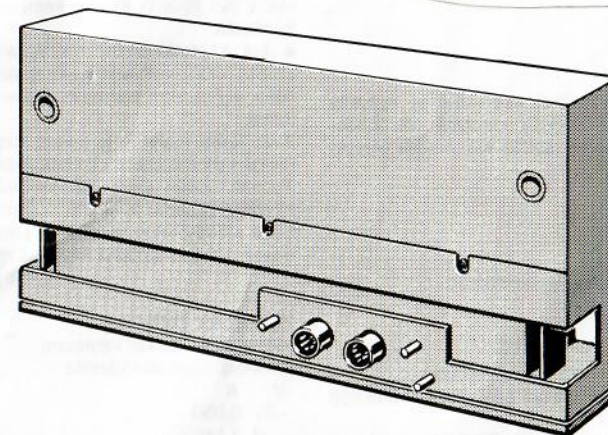

5

6